



Client : Ville de Pollionnay

Secteur/ Rue n°1

nom : Le Bourg

adresse : Pollionnay

SYNTHESE

Date diagnostic : août-09

Difficulté de mise aux normes :



Cibles	Handicaps				Points à traiter	Fiches n°	Invest (€ HT)
	M	A	V	Me			
Stationner (parking, abords)	facile	facile	facile	facile	Places de parking, signalétique	4,9,11 12,16	880 €
Accéder (aux services de la Ville)	difficile	facile	difficile	facile	Arrêt de bus	8,9,10	2 340 €
Circuler (cheminements,...)	difficile	facile	facile	facile	Passages piétons, signalétique, escaliers Trottoirs	1,2,3,5 6,7,13 14,15,17	17 070 €
Se repérer (s'orienter, signalétique,...)	facile	facile	difficile	facile	Signalétique	10	
Sécurité (être et se sentir en sécurité)	facile	facile	facile	facile	Mains courantes, obstacles	12,19	0 €
	difficile	facile	facile	facile	Total	19	20 290 €

Légende :

Mise en accessibilité :

- facile
- difficile
- impossible

M : moteur

A : auditif

V : visuel

Me : mental

Plan général

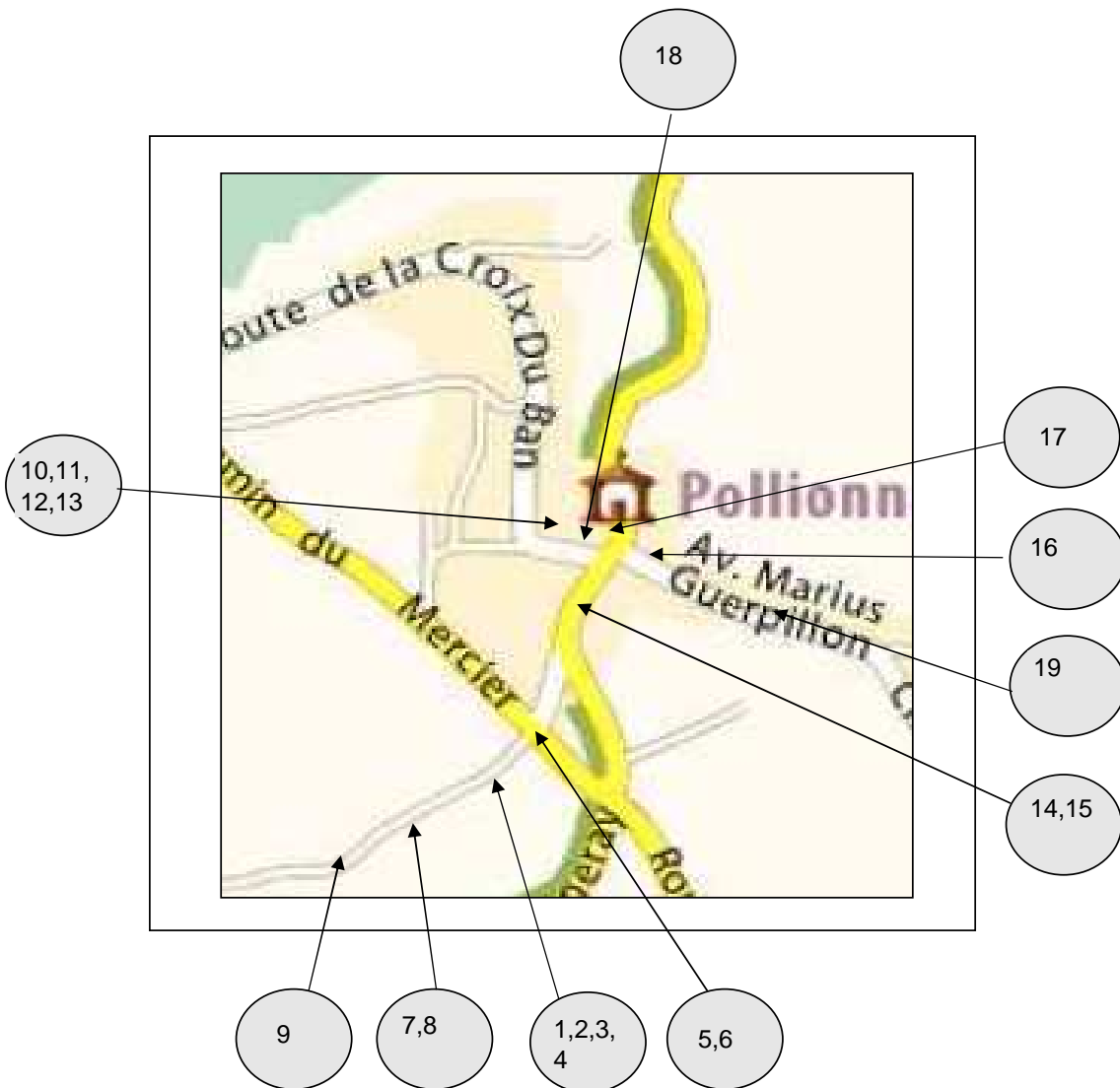

Descriptif technique

Traiter les passages pour piéton, bande de vigilance, ressaut.

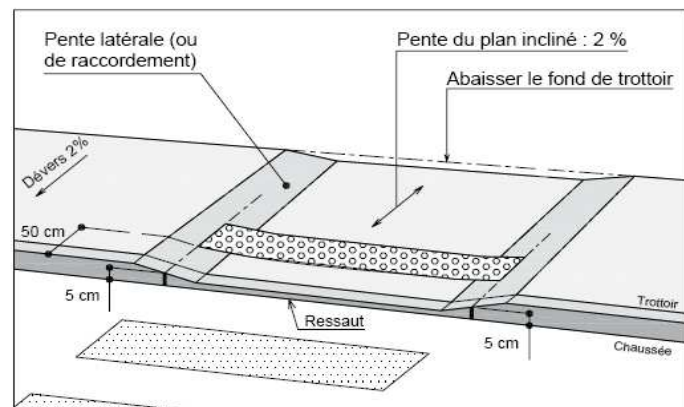
Budget prévisionnel

Désignation	Investissement (€ HT)	Fonctionnement (€ HT/an)
Traitement passages piétons	1 000 €	
Total	1 000 €	
Maîtrise d'œuvre 12%	120 €	
Divers et imprévus 10%	100 €	
Total € HT (arrondi à 10 €)	1 220 €	
Total général € TTC	1 459 €	

Descriptif technique

Prolonger le marquage au sol pour relier les deux passages piétons.

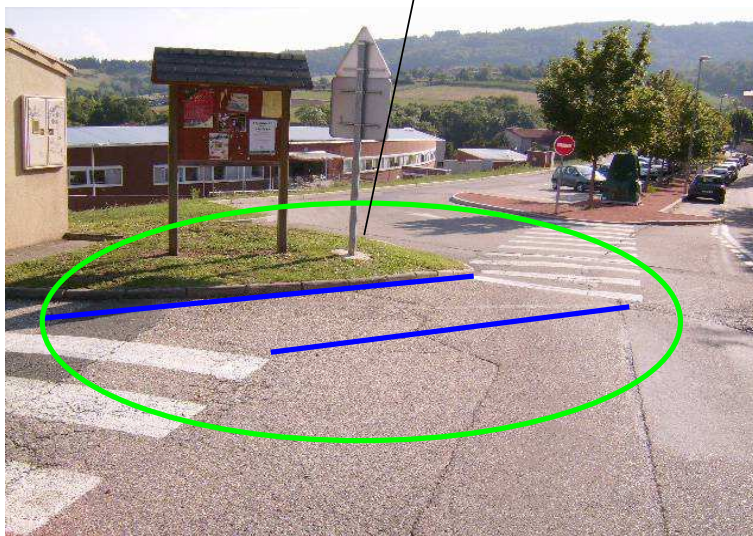
Budget prévisionnel

Désignation	Investissement (€ HT)	Fonctionnement (€ HT/an)
Marquage au sol	300 €	
Total	300 €	
Maîtrise d'œuvre 12%	36 €	
Divers et imprévus 10%	30 €	
Total € HT (arrondi à 10 €)	370 €	
Total général € TTC	443 €	

Descriptif technique

 Installer une
main courante

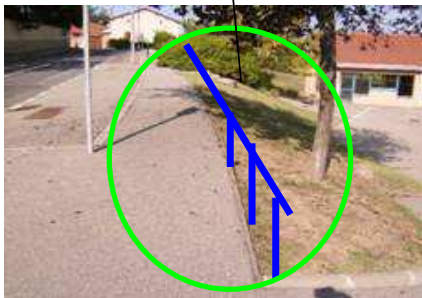
 Marquer les potelets
d'une couleur
contrastée.

 Prolonger la
main courante

Budget prévisionnel

Désignation	Investissement (€ HT)	Fonctionnement (€ HT/an)
Mains courantes	2 100 €	
Potelets	70 €	
Total	2 170 €	
Maîtrise d'œuvre 12%	260 €	
Divers et imprévus 10%	217 €	
Total € HT (arrondi à 10 €)	2 650 €	
Total général € TTC	3 169 €	

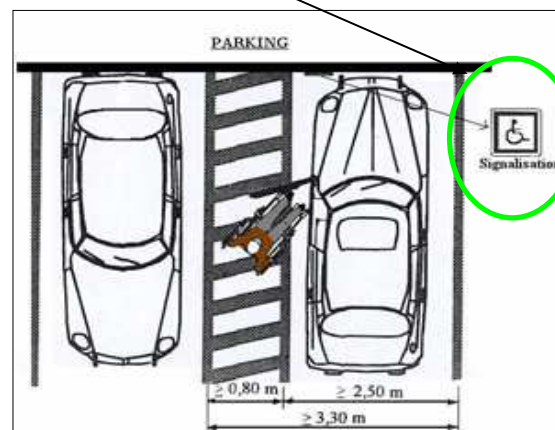
Descriptif technique

 Installer le
marquage
vertical

Budget prévisionnel

Désignation	Investissement (€ HT)	Fonctionnement (€ HT/an)
Marquage vertical	100 €	
Total	100 €	
Maîtrise d'œuvre 12%	12 €	
Divers et imprévus 10%	10 €	
Total € HT (arrondi à 10 €)	130 €	
Total général € TTC	155 €	

Localisation

Croisement Chemin des Presles/ chemin du Mercier
Descriptif technique

Marquer les montants de ces poteaux

Budget prévisionnel

Désignation	Investissement (€ HT)	Fonctionnement (€ HT/an)
Marquage des poteaux	100 €	
Total	100 €	
Maîtrise d'œuvre 12%	12 €	
Divers et imprévus 10%	10 €	
Total € HT (arrondi à 10 €)	130 €	
Total général € TTC	155 €	

Localisation

Croisement Chemin des Presles/ chemin du Mercier
Descriptif technique

 Traiter la fin du trottoir en
pente douce pour
accéder à la chaussée

 Refaire les passages
piétons, ressauts et
bandes de vigilances.

Budget prévisionnel

Désignation	Investissement (€ HT)	Fonctionnement (€ HT/an)
Passages piétons	2 000 €	
Trottoir	250 €	
Total	2 250 €	
Maîtrise d'œuvre 12%	270 €	
Divers et imprévus 10%	225 €	
Total € HT (arrondi à 10 €)	2 750 €	
Total général € TTC	3 289 €	

Localisation

Parking de la Maison de retraite
Descriptif technique

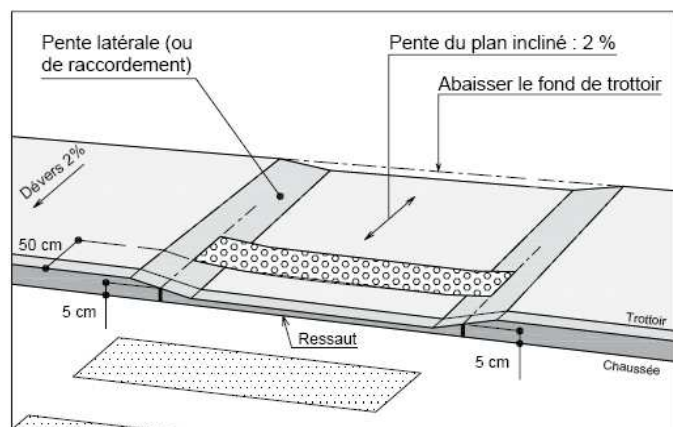
 Installer des
bandes de
vigilance

Budget prévisionnel

Désignation	Investissement (€ HT)	Fonctionnement (€ HT/an)
Bandes de vigilances	400 €	
Total	400 €	
Maîtrise d'œuvre 12%	48 €	
Divers et imprévus 10%	40 €	
Total € HT (arrondi à 10 €)	490 €	
Total général € TTC	586 €	

Localisation

Parking de la maison de retraite / Arrêt de bus
Descriptif technique

 Installer le nom
de l'arrêt à 140
cm du sol

 Agrandir le quai de
40 cm en largeur sur
une longueur de 10
m

 Prolonger le trottoir
jusqu'au droit des
escaliers

Budget prévisionnel

Désignation	Investissement (€ HT)	Fonctionnement (€ HT/an)
Création trottoir	1 000 €	
Modification quai	500 €	
Signalétique	60 €	
Total	1 560 €	
Maîtrise d'œuvre 12%	187 €	
Divers et imprévus 10%	156 €	
Total € HT (arrondi à 10 €)	1 910 €	
Total général € TTC	2 284 €	

Localisation

Route de la Croix du Banc / Place
Descriptif technique

 Rapprocher le
panneau le long du
cheminement

Budget prévisionnel

Désignation	Investissement (€ HT)	Fonctionnement (€ HT/an)
Déplacement panneau	350 €	
Total	350 €	
Maîtrise d'œuvre 12%	42 €	
Divers et imprévus 10%	35 €	
Total € HT (arrondi à 10 €)	430 €	
Total général € TTC	514 €	

Localisation

Route de la Croix du Banc / Place

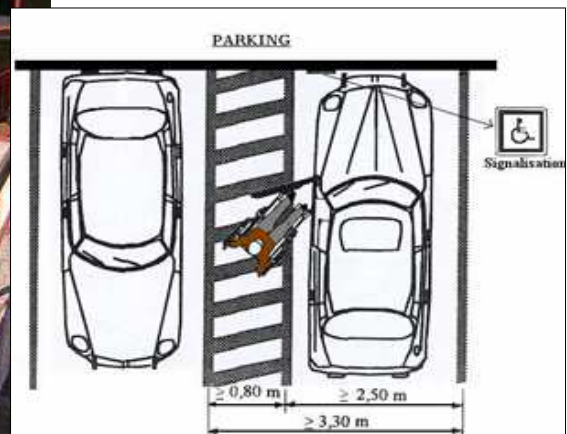
Descriptif technique

Créer une place accessible à cet endroit.

Budget prévisionnel

Désignation	Investissement (€ HT)	Fonctionnement (€ HT/an)
Création place parking	200 €	
Total	200 €	
Maîtrise d'œuvre 12%	24 €	
Divers et imprévus 10%	20 €	
Total € HT (arrondi à 10 €)	250 €	
Total général € TTC	299 €	

Localisation

Route de la Croix du Banc / Place

Descriptif technique

Interdire le stationnement à cet endroit



Déplacer cette place, il y a danger.

Budget prévisionnel

Désignation	Investissement (€ HT)	Fonctionnement (€ HT/an)
Déplacement place parking	150 €	
Suppression place parking	100 €	
Total	250 €	
Maîtrise d'œuvre 12%	30 €	
Divers et imprévus 10%	25 €	
Total € HT (arrondi à 10 €)	310 €	
Total général € TTC	371 €	

Localisation

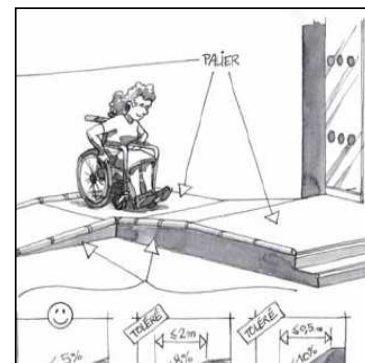
Route de la Croix du Banc / Place
Descriptif technique

Supprimer les escaliers et créer une rampe avec paliers tout du long

Budget prévisionnel

Désignation	Investissement (€ HT)	Fonctionnement (€ HT/an)
Création rampe	4 200 €	
Total	4 200 €	
Maîtrise d'œuvre 12%	504 €	
Divers et imprévus 10%	420 €	
Total € HT (arrondi à 10 €)	5 130 €	
Total général € TTC	6 135 €	

Localisation

Croisement rue des Ecoles/ Route de Vaugneray
Descriptif technique

Reprendre le revêtement de cette zone, supprimer le ressaut du trottoir

Remplacer les deux grilles sur la circulation piétons.



Contraster tous les potelets

Budget prévisionnel

Désignation	Investissement (€ HT)	Fonctionnement (€ HT/an)
Traitement trottoir	350 €	
Remplacement grilles	340 €	
Marquage des potelets	200 €	
Total	890 €	
Maîtrise d'œuvre 12%	107 €	
Divers et imprévus 10%	89 €	
Total € HT (arrondi à 10 €)	1 090 €	
Total général € TTC	1 304 €	

Localisation

Rue des Ecoles
Descriptif technique

Déplacer le passage piétons



Budget prévisionnel

Désignation	Investissement (€ HT)	Fonctionnement (€ HT/an)
Création passage piétons	1 200 €	
Total	1 200 €	
Maîtrise d'œuvre 12%	144 €	
Divers et imprévus 10%	120 €	
Total € HT (arrondi à 10 €)	1 470 €	
Total général € TTC	1 758 €	

Localisation

Place de la Paix
Descriptif technique

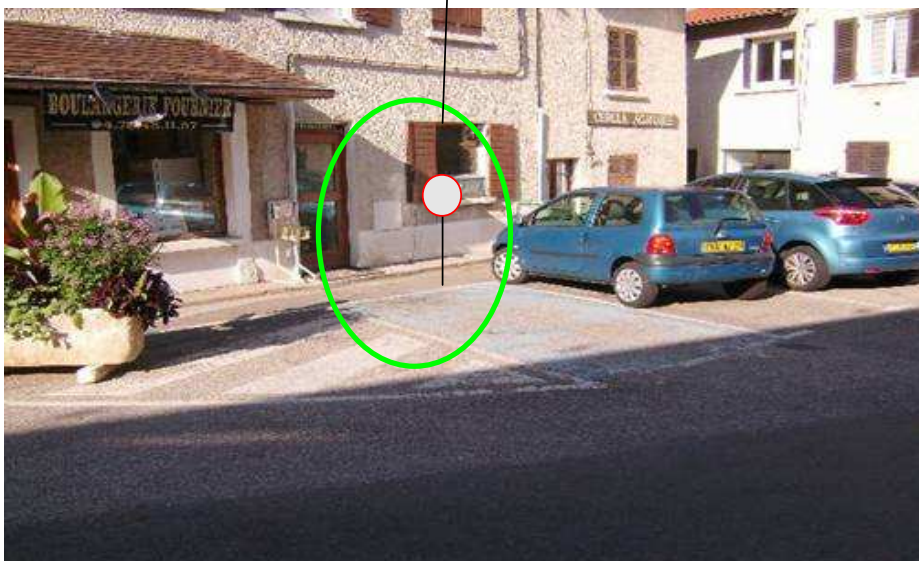
Installer la signalétique verticale.

Budget prévisionnel

Désignation	Investissement (€ HT)	Fonctionnement (€ HT/an)
Signalétique verticale	150 €	
Total	150 €	
Maîtrise d'œuvre 12%	18 €	
Divers et imprévus 10%	15 €	
Total € HT (arrondi à 10 €)	190 €	
Total général € TTC	227 €	

Localisation

Grande Rue Jean Pierre DUMORTIER
Descriptif technique

Reprendre ce trottoir pour faire la liaison dans le virage avec 90 cm de passage minimum



Refaire le passage piétons, avec marquage, bandes de vigilance et traitement des ressauts

Budget prévisionnel

Désignation	Investissement (€ HT)	Fonctionnement (€ HT/an)
Passage piétons	1 200 €	
Trottoir	250 €	
Total	1 450 €	
Maîtrise d'œuvre 12%	174 €	
Divers et imprévus 10%	145 €	
Total € HT (arrondi à 10 €)	1 770 €	
Total général € TTC	2 117 €	

Localisation

Descriptif technique

Rallonger les mains courantes, en haut et en bas.

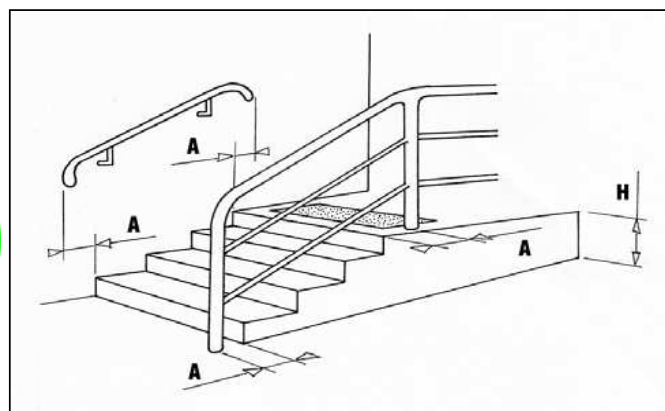

Contraster le haut des pôts

Installer deux mains courantes, bandes des vigilance en haut de chaque volée de marches, marquer les contres marches.

Budget prévisionnel

Désignation	Investissement (€ HT)	Fonctionnement (€ HT/an)
Mains courantes	800 €	
Plôts	60 €	
Escaliers	450 €	
Total	1 310 €	

Maîtrise d'œuvre 12% 157 €

Divers et imprévus 10% 131 €

Total € HT (arrondi à 10 €) 1 600 €

Total général € TTC 1 914 €

Localisation

Avenue Pierre Guerpillon
Descriptif technique

Prolonger les poteaux bois jusqu'à atteindre 120 cm. Cette prolongation sera de couleur contrastée avec le poteau

Budget prévisionnel

Désignation	Investissement (€ HT)	Fonctionnement (€ HT/an)
Total	- €	
Maîtrise d'œuvre 12%	- €	
Divers et imprévus 10%	- €	
Total € HT (arrondi à 10 €)	- €	
Total général € TTC	- €	